

Elektro-Kleinspeicher

# Logalux HE

Logalux HE10 DO

**Buderus**

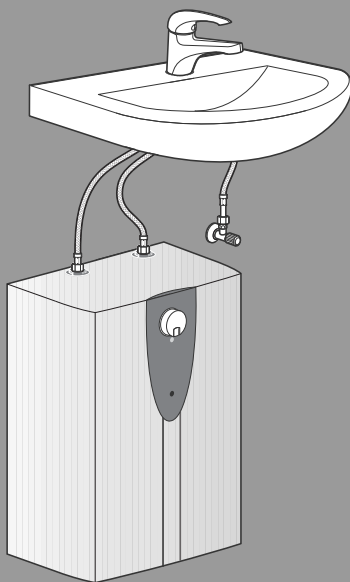

## Inhaltsverzeichnis

<b>1</b>	<b>Sicherheitshinweise</b>	<b>2</b>
<b>2</b>	<b>Montageanleitung</b>	<b>3</b>
2.1	Auspacken	3
2.2	Produktbeschreibung	3
2.3	Wandmontage (Bild 4)	3
2.4	Wasseranschluss (Bild 3, 5)	3
2.5	Erstinbetriebnahme (Bild 6)	4
2.5.1	Elektroanschluss	4
2.5.2	Heizvorgang überprüfen	4
2.5.3	Wassertemperatur begrenzen	4
<b>3</b>	<b>Technische Daten</b>	<b>4</b>
<b>4</b>	<b>Produktdaten zum Energieverbrauch</b>	<b>5</b>
<b>5</b>	<b>Gebrauchsanleitung</b>	<b>6</b>
5.1	Wassertemperatur einstellen	6
5.2	Wassertemperatur begrenzen	6
5.3	Ausschalten	6
5.4	Reinigung	6
5.5	Entkalken	6
5.6	Wartung	6
<b>6</b>	<b>Eine Störung, was tun?</b>	<b>7</b>
<b>7</b>	<b>Kundendienst</b>	<b>7</b>
<b>8</b>	<b>Umweltschutz/Entsorgung</b>	<b>8</b>
<b>9</b>	<b>Datenschutzhinweise</b>	<b>9</b>

## 1 Sicherheitshinweise

Dieses Gerät ist nur für den Hausgebrauch und ähnliche Zwecke bestimmt.

- Das Gerät wie in Text und Bild beschrieben montieren und bedienen. Wir übernehmen keine Haftung für Schäden, die durch Nichtbeachtung dieser Anleitung entstehen.
- Dieses Gerät ist für den Gebrauch bis zu einer Höhe von 2 000 m über dem Meeresspiegel bestimmt.
- Das Gerät nur in einem frostfreien Raum installieren und lagern (Restwasser).
- Das Gerät muss in trockenen und sauberen Räumen installiert und betrieben werden.



### WARNING:

#### Stromschlaggefahr!

**Ziehen Sie im Fehlerfall sofort den Netzstecker!**

**Bei einer Undichtigkeit am Gerät sofort die Kaltwasserzuleitung schließen.**

- **Das Gerät nur von einem Fachmann anschließen und in Betrieb nehmen lassen.**
- **Um Gefährdungen zu vermeiden, dürfen Reparaturen und Wartung nur von einem Fachmann durchgeführt werden.**
- Vor der Montage die Wasserzuleitung absperren. Netzstecker nicht einstecken.



### VORSICHT:

#### Achtung!

**Gerät erst vollständig mit Wasser füllen, dann Netzstecker einstecken, sonst löst die wieder einschaltbare Sicherheitstemperaturbegrenzung aus.**

- Die gesetzlichen Vorschriften sowie die Anschlussbedingungen des Elektrizitäts-Versorgungsunternehmens und des Wasserwerkes einhalten.
- Das Gerät nur an eine vorschriftsmäßig installierte Schutzkontakt-Steckdose anschließen. Kein Verlängerungskabel verwenden.
- **Vor dem Öffnen des Gerätes Netzstecker ziehen.**
- Das Gerät darf nicht über eine externe Schaltvorrichtung, wie beispielsweise eine Zeitschaltuhr, versorgt werden, um eine Gefährdung durch ein unbeabsichtigtes Rücksetzen des Schutztemperaturbegrenzers im Störfall zu vermeiden.
- Die Anschlussleitung darf nicht an heißen Teilen anliegen. Die Isolierung könnte beschädigt werden.

- Wird die Netzanschlussleitung dieses Gerätes beschädigt, muss sie von einem von uns konzessionierten Kundendienst ausgewechselt werden, um Gefährdungen zu vermeiden. Der Netzstecker muss vor dem Wechsel gezogen sein.
  - **Den Kleinspeicher nur offen (drucklos) und für eine Zapfstelle verwenden. Der Warmwasser-Auslauf dient zum Druckausgleich und darf nur an dafür geeignete Armaturen angeschlossen werden.**
  - Der Auslauf der Armatur muss immer frei sein. Keine Perlatoren (Luftsprudler) oder Brausearmaturen verwenden.
  - **Sicherheit elektrischer Geräte für den Hausgebrauch und ähnliche Zwecke.**  
Zur Vermeidung von Gefährdungen durch elektrische Geräte gelten entsprechend EN 60335-2-21 folgende Vorgaben:  
"Dieses Gerät kann von **Kindern** ab 3 Jahren und darüber sowie von Personen mit verringerten physischen, sensorischen oder mentalen Fähigkeiten oder Mangel an Erfahrung und Wissen benutzt werden, wenn sie beaufsichtigt oder bezüglich des sicheren Gebrauchs des Gerätes unterwiesen wurden und die daraus resultierenden Gefahren verstehen. **Kinder** dürfen nicht mit dem Gerät spielen. Reinigung und **Benutzer-Wartung** dürfen nicht von Kindern ohne Beaufsichtigung durchgeführt werden." "Kinder im Alter von 3 bis 8 Jahren dürfen nur den an das Gerät angeschlossenen Wasserhahn bedienen." "Wenn die Netzanschlussleitung beschädigt wird, muss sie durch den Hersteller oder seinen Kundendienst oder eine ähnlich qualifizierte Person ersetzt werden, um Gefährdungen zu vermeiden.".
  - Kinder vom Gerät fern halten.
  - Kinder beaufsichtigen, um zu verhindern, dass sie mit dem Gerät spielen.
  - Das Warmwasserrohr kann heiß werden. Kinder darauf hinweisen.
  - Keine Scheuermittel oder anlösende Reinigungsmittel verwenden.
  - Keinen Dampfreiniger benutzen.
- Die Montage- und Gebrauchsanleitung bitte sorgfältig durchlesen, danach handeln und aufbewahren!**

## 2 Montageanleitung

### 2.1 Auspacken

- Das neue Gerät auf Transportschäden kontrollieren!
- Verpackung und gegebenenfalls Altgerät umweltgerecht entsorgen.

### Lieferumfang (Bild 1)

- 1 Gerät mit Bedienblende
- 2 Montagebügel
- 3 Dokumente zum Gerät

### 2.2 Produktbeschreibung

Der Kleinspeicher ist für den offenen (drucklosen) Anschluss geeignet. Er erhitzt und speichert Trinkwasser bis ca. 85 °C. Mit dem Temperaturwähler können verschiedene Temperaturstufen eingestellt werden.

Das Gerät darf nicht mit vorgewärmtem Wasser betrieben werden, sonst löst die Sicherheitstemperaturbegrenzung aus.

Das Gerät wird mit dem Netzstecker angeschlossen.

Diese Montage- und Gebrauchsanleitung beschreibt verschiedene Gerätetypen.

### 2.3 Wandmontage (Bild 4)

#### Untertischgeräte Logalux HE10 D0

- Bei Montage ohne Wandhaken unterschiedliche Maße beachten!

#### Anschlusschläuche verschrauben (Bild 5)

- Dichtung einsetzen.
- Überwurfmutter gerade auf Gewinde aufsetzen und von Hand andrehen.
- Verschraubungen festziehen.  
**Gewindestutzen am Speicher mit Schraubenschlüssel gegenhalten. Gewinde nicht fetten!**
- Verschraubung nach einigen Aufheizvorgängen nachziehen.

Ersatz für beschädigte Gewindestutzen ist beim Kundendienst erhältlich.

### 2.4 Wasseranschluss (Bild 3, 5)



**VORSICHT:**

**Achtung!**

**Die vorhandene Armatur darf nicht verkalkt sein. Verminderter Durchfluss zerstört den Kleinspeicher.**

- Verbindungsrohre in die Mischbatterie einsetzen.
- Warmwasserspeicher einhängen.
- Verbindungsrohre mit Speicher und Mischbatterie verschrauben.

**Gewindestutzen am Speicher mit Schraubenschlüssel gegenhalten. Gewinde nicht fetten!**

## 2.5 Erstinbetriebnahme (Bild 6)

### 2.5.1 Elektroanschluss

- **Wichtig:** Netzstecker noch nicht einstecken!

#### Nur Logalux HE10 DO:

- Eckventil öffnen.
- Gerät vollständig mit Wasser füllen.
- Durchfluss am Eckregulierventil einstellen:  
10-Liter-Gerät: 10 l/min = 1 l in 6 Sekunden

### 2.5.2 Heizvorgang überprüfen

- Drehwähler auf „3“ (ca. 85 °C) drehen.
- Aufheizen überwachen, bis Kontrolllampe erlischt.  
Aufheizzeit:  
10-Liter-Gerät: 25–35 Minuten.
- Temperatur prüfen.



#### VORSICHT:

Hat die Sicherheitstemperaturbegrenzung den Kleinspeicher abgeschaltet, Netzstecker ziehen, Warmwasserhahn öffnen und ca. 4 Liter Wasser durchlaufen lassen, dann Netzstecker wieder einstecken.

Das Gerät ist nun wieder betriebsbereit

### 2.5.3 Wassertemperatur begrenzen

Die Auslauftemperatur des Kleinspeichers kann mechanisch auf Stufe „1“ (ca. 40 °C) oder Stufe „eco“ (ca. 55 °C) begrenzt werden (siehe „Bedienung“, Seite 6).

#### Energiesparen

- Zum Energiesparen den Drehwähler auf „eco“ stellen.
- Bitte dem Benutzer die Montage- und Gebrauchsanleitung übergeben und das Gerät erklären.

## 3 Technische Daten

Typ		Logalux HE10 DO Untertisch
Nennleistung	[kW]	1,8
Nenninhalt	[l]	10,0
Mischwassermenge 40 °C (15 °C/65 °C) / (15 °C/85 °C)	[l]	14
Temperatur stufenlos einstellbar bis	[°C]	85
Bereitschaftsenergieverbrauch bei 65 °C/24 h	[kWh/d]	0,3
Elektroanschluss	[V]	220-240
Aufheizzeit auf 60 °C (Zulauftemperatur 12 °C)	[min]	17
Absicherung	[A]	10
Wasseranschluss	[mm(")]	17,2(G3/8A)
Maximaler Durchfluss	[l/min]	10
Kabellänge	[m]	0,7
Maße (Höhe×Breite×Tiefe)	[mm]	460×295×285
Gewicht gefüllt	[kg]	13,7

Tab. 1

## 4 Produktdaten zum Energieverbrauch

Soweit auf das Produkt anwendbar, beruhen die nachfolgenden Angaben auf Anforderungen der Verordnungen (EU) 812/2013 und (EU) 814/2013.

Produktdaten	Symbol	Einheit	7736507418
Produkttyp	-	-	Logalux HE10 DO
Angegebenes Lastprofil	-	-	XXS
Warmwasserbereitungs-Energieeffizienzklasse	-	-	A
Warmwasserbereitungs-Energieeffizienz	$\eta_{wh}$	%	35
Jahresstromverbrauch	AEC	kWh	527
Jährlicher Brennstoffverbrauch	AFC	GJ	-
Anderes Lastprofil	-	-	-
Warmwasserbereitungs-Energieeffizienz (anderes Lastprofil)	$\eta_{wh}$	%	-
Jahresstromverbrauch (anderes Lastprofil, durchschnittliche Klimaverhältnisse)	AEC	kWh	-
Jährlicher Brennstoffverbrauch (andere Lastprofil)	AFC	GJ	-
Einstellung des Temperaturreglers (Lieferzustand)	$T_{set}$	°C	51
Schalleistungspegel innen	$L_{WA}$	dB	15
Angabe zur Fähigkeit des Betriebs außerhalb der Spitzenzeiten	-	-	Nein
Bei Zusammenbau, Installation oder Wartung (falls anwendbar) zu treffen- de besondere Vorkehrungen)	siehe produktbegleitende Unterlagen		
Intelligente Regelung	Nein		
Täglicher Stromverbrauch (durchschnittliche Klimaverhältnisse)	$Q_{elec}$	kWh	2,484
Täglicher Brennstoffverbrauch	$Q_{fuel}$	kWh	-
Stickoxidemission (nur für Gas oder Öl)	$NO_x$	mg/kWh	-
Wöchentlicher Brennstoffverbrauch mit intelligenter Regelung	$Q_{fuel, week, smart}$	kWh	-
Wöchentlicher Stromverbrauch mit intelligenter Regelung	$Q_{elec, week, smart}$	kWh	-
Wöchentlicher Brennstoffverbrauch ohne intelligente Regelung	$Q_{fuel, week}$	kWh	-
Wöchentlicher Stromverbrauch ohne intelligente Regelung	$Q_{elec, week}$	kWh	-
Speichervolumen	V	l	10,0
Mischwasser bei 40 °C	V40	l	-

Tab. 2

## 5 Gebrauchsanleitung

- **Vor dem Gebrauch des Gerätes, bitte sorgfältig diese Anleitung durchlesen und beachten!**
- **Wichtig:** Das Gerät niemals Frost aussetzen!



### WARNUNG:

#### Stromschlaggefahr!

**Ziehen Sie im Fehlerfall sofort den Netzstecker!**

**Bei einer Undichtigkeit am Gerät sofort die Kaltwasserzuleitung schließen.**

**Bitte die ausführlichen Sicherheitshinweise am Anfang dieser Anleitung durchlesen und beachten!**

### Bedienung

Der Kleinspeicher erhitzt und speichert Trinkwasser bis ca. 85 °C.

- Der Warmwasser-Auslauf des Kleinspeichers dient zum Druckausgleich und darf nur an drucklose Armaturen angeschlossen werden.

#### 5.1 Wassertemperatur einstellen

- Die gewünschte Auslauftemperatur stufenlos mit dem Drehwähler von 40 °C bis 85 °C einstellen.

oder

- Die gewünschte Auslauftemperatur fest einstellen:

- Kalt
- ✱ Frostschutz
- 1** ca. 40 °C (leichte Rastung)
- eco** Energie sparen ca. 55 °C (leichte Rastung)
- 3** Heißwasser ca. 85 °C

Beim Aufheizen leuchtet die Kontrolllampe.

Bei hohen Temperaturen verkalkt das Gerät schneller.

**Tipp:** Um das Gerät ökonomisch zu betreiben und die Verkalkung zu reduzieren, den Drehwähler auf „**eco**“ stellen.



**Hinweis:** Wenn das Gerät längere Zeit nicht benutzt wurde, z. B. während des Urlaubs, das Wasser auf Stufe „**3**“ kurz auf heizen lassen.

#### 5.2 Wassertemperatur begrenzen

Um Verbrühungen durch heißes Wasser zu vermeiden, Auslauftemperatur begrenzen:

- Drehwähler auf „**●**“ stellen.

- Abdeckung des Drehwählers aufklappen.
- Zwischen „**1**“ = ca. 40 °C oder „**eco**“ = ca. 55 °C wählen.
- Abdeckung schließen.

#### 5.3 Ausschalten

Drehwähler auf „**●**“ stellen. Die Heizung ist ausgeschaltet.

#### 5.4 Reinigung

Keine Scheuermittel oder anlösende Reinigungsmittel verwenden.

Keinen Dampfreiniger benutzen.

- Gerät außen mit einem milden Reinigungsmittel abwischen.

#### 5.5 Entkalken

- Auslaufrohr mit handelsüblichen Entkalkern oder Essig entkalken.
- Bei Entkalkern die Warnhinweise des Herstellers beachten.

#### 5.6 Wartung

Um Gefährdungen zu vermeiden, dürfen folgende Reparaturen und Wartungsarbeiten nur von einem von uns konzessionierten Kundendienst durchgeführt werden.

- Bei allen Arbeiten das Gerät vom elektrischen Netz trennen und den Wasserzulauf absperren.

#### Elektrische Anschlussleitung wechseln

Bei sichtbaren Schäden am elektrischen Kabel:

- Gerät ausschalten, Netzstecker ziehen und Kundendienst benachrichtigen.

#### Schutzleiterprüfung (Bild 6)

Bei gewerblich genutzten Geräten einmal im Jahr die elektrische Sicherheit durch eine Elektro-Fachkraft nach DGUV Vorschrift 3 prüfen lassen:

- Gerät ausschalten und Netzstecker ziehen.
- Schutzleiterprüfung am Erdungskontakt (**E**) durchführen.

## 6 Eine Störung, was tun?

Funktioniert Ihr Gerät nicht wie gewünscht, so liegt es oft nur an einer Kleinigkeit. Bitte prüfen Sie, ob aufgrund folgender Hinweise die Störung selbst behoben werden kann. Sie vermeiden dadurch die Kosten für einen unnötigen Kundendienst-einsatz.

- Bei allen Arbeiten das Gerät vom elektrischen Netz trennen und den Wasserzulauf absperren.

Störung	Ursache	Behebung	Wer
Das Gerät startet (heizt) nicht, es fließt nur kaltes Wasser	Die Sicherung in der Hausinstallation hat ausgelöst.	Die Sicherung in der Hausinstallation prüfen.	Kunde
	Der Netzstecker ist nicht eingesteckt.	Netzstecker einstecken.	Kunde
	Die Sicherheitstemperaturbegrenzung hat geschaltet.	Netzstecker ziehen, Warmwasserhahn öffnen und ca. 4 Liter Wasser durchlaufen lassen. Netzstecker einstecken.	Kunde
Zu geringer Durchfluss von Wasser	Das Sieb im Wasserhahn ist verstopft.	Das Sieb entnehmen und reinigen oder entkalken.	Kunde
	Das Sieb im Kaltwasserzulauf ist verstopft.	Zulaufsieb ausbauen, reinigen und wieder einbauen. Gerät spülen. Falls nötig, diese Prozedur so lange wiederholen, bis keine Partikel mehr im Sieb vorhanden sind.	Fachmann
	Der Wasserauslauf oder die Armatur ist verkalkt.	Entkalken oder neue Armatur einbauen.	Fachmann

Tab. 3

Konnte die Störung nicht behoben werden, bitte den Kundendienst anrufen.

## 7 Kundendienst

Wenn Sie den Kundendienst anfordern, geben Sie bitte die **E-Nr.** und die **FD-Nr.** Ihres Gerätes an. Sie finden die Nummern im Bereich der beiden Wasseranschlussstutzen des Kleinspeichers.

## 8 Umweltschutz/Entsorgung

Der Umweltschutz ist ein Unternehmensgrundsatz der Bosch-Gruppe.

Qualität der Produkte, Wirtschaftlichkeit und Umweltschutz sind für uns gleichrangige Ziele. Gesetze und Vorschriften zum Umweltschutz werden strikt eingehalten.

Zum Schutz der Umwelt setzen wir unter Berücksichtigung wirtschaftlicher Gesichtspunkte bestmögliche Technik und Materialien ein.

### Verpackung

Bei der Verpackung sind wir an länderspezifischen Verwertungssystemen beteiligt, die ein optimales Recycling gewährleisten.

Alle verwendeten Verpackungsmaterialien sind umweltverträglich und wiederverwertbar.

### Altgerät

Altgeräte enthalten Wertstoffe, die wiederverwertet werden können.

Die Baugruppen sind leicht zu trennen. Kunststoffe sind gekennzeichnet. Somit können die verschiedenen Baugruppen sortiert und wiederverwertet oder entsorgt werden.

### Elektro- und Elektronik-Altgeräte



Nicht mehr gebrauchsfähige Elektro- oder Elektronikgeräte müssen getrennt gesammelt und einer umweltgerechten Verwertung zugeführt werden (Europäische Richtlinie über Elektro- und Elektronik-Altgeräte).



Nutzen Sie zur Entsorgung von Elektro- oder Elektronik-Altgeräten die länderspezifischen

Rückgabe- und Sammelsysteme.

Änderungen vorbehalten.



## 9 Datenschutzhinweise



Wir, die **[DE] Bosch Thermotechnik GmbH, Sophienstraße 30-32, 35576 Wetzlar, Deutschland, [AT] Robert Bosch AG, Geschäftsbereich Thermotechnik, Göllnergasse 15-17, 1030 Wien, Österreich, [LU]**

**Ferroknepper Buderus S.A., Z.I. Um Monkeler, 20, Op den Drieschen, B.P.201 L-4003 Esch-sur-Alzette, Luxemburg** verarbeiten Produkt- und Installationsinformationen, technische Daten und Verbindungsdaten, Kommunikationsdaten, Produktregistrierungsdaten und Daten zur Kundenhistorie zur Bereitstellung der Produktfunktionalität (Art. 6 Abs. 1 S. 1 b DSGVO), zur Erfüllung unserer Produktüberwachungspflicht und aus Produktsicherheitsgründen (Art. 6 Abs. 1 S. 1 f DSGVO), zur Wahrung unserer Rechte im Zusammenhang mit Gewährleistungs- und Produktregistrierungsfragen (Art. 6 Abs. 1 S. 1 f DSGVO), zur Analyse des Vertriebs unserer Produkte sowie zur Bereitstellung von individuellen und produktbezogenen Informationen und Angeboten (Art. 6 Abs. 1 S. 1 f DSGVO). Für die Erbringung von Dienstleistungen wie Vertriebs- und Marketingdienstleistungen, Vertragsmanagement, Zahlungsabwicklung, Programmierung, Datenhosting und Hotline-Services können wir externe Dienstleister und/oder mit Bosch verbundene Unternehmen beauftragen und Daten an diese übertragen. In bestimmten Fällen, jedoch nur, wenn ein angemessener Datenschutz gewährleistet ist, können personenbezogene Daten an Empfänger außerhalb des Europäischen Wirtschaftsraums übermittelt werden. Weitere Informationen werden auf Anfrage bereitgestellt. Sie können sich unter der folgenden Anschrift an unseren Datenschutzbeauftragten wenden: Datenschutzbeauftragter, Information Security and Privacy (C/ISP), Robert Bosch GmbH, Postfach 30 02 20, 70442 Stuttgart, DEUTSCHLAND.

Sie haben das Recht, der auf Art. 6 Abs. 1 S. 1 f DSGVO beruhenden Verarbeitung Ihrer personenbezogenen Daten aus Gründen, die sich aus Ihrer besonderen Situation ergeben, oder zu Zwecken der Direktwerbung jederzeit zu widersprechen. Zur Wahrnehmung Ihrer Rechte kontaktieren Sie uns bitte unter **[DE] [privacy.ttde@bosch.com](mailto:privacy.ttde@bosch.com), [AT] [DPO@bosch.com](mailto:DPO@bosch.com), [LU] [DPO@bosch.com](mailto:DPO@bosch.com)**. Für weitere Informationen folgen Sie bitte dem QR-Code.

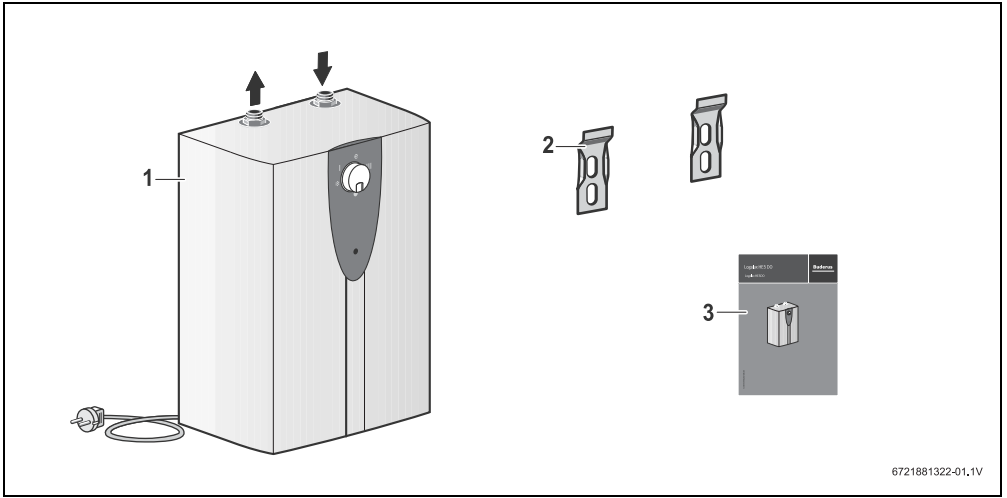

6721881322-01,1V

1

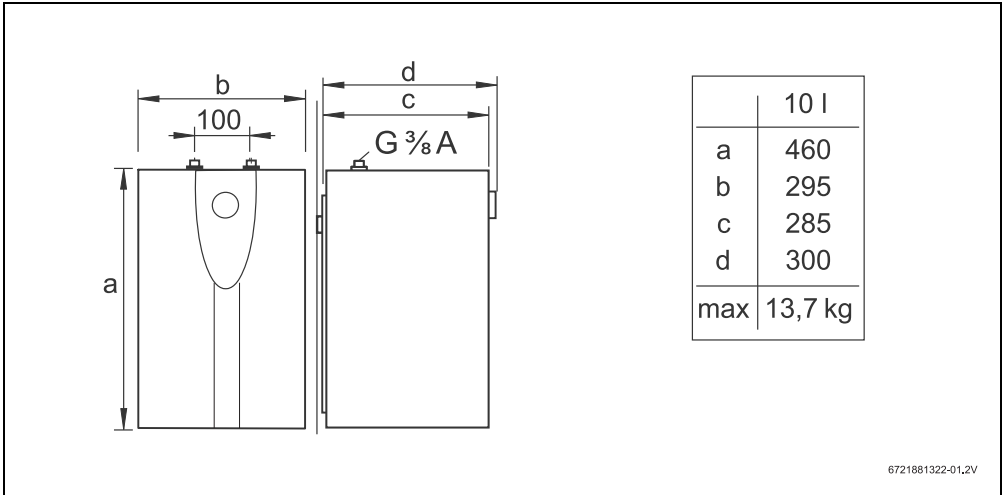

6721881322-01,2V

2

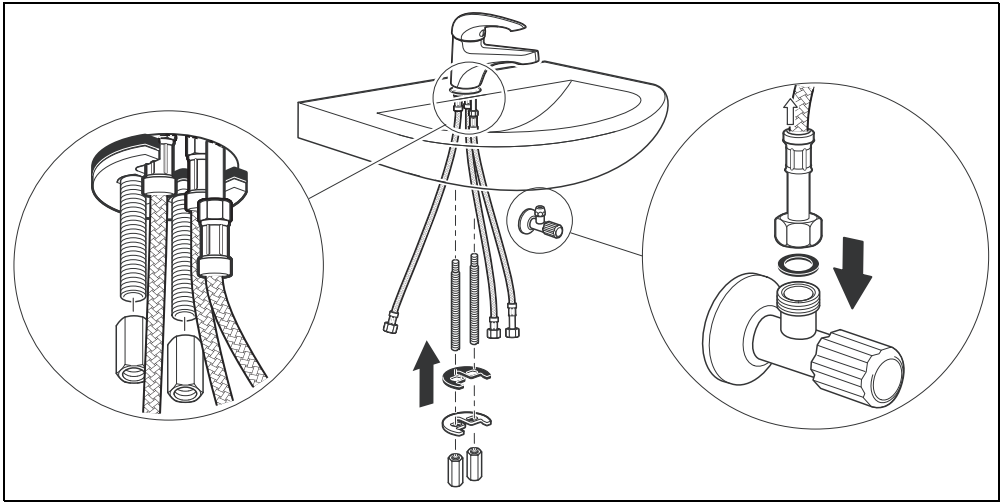

3

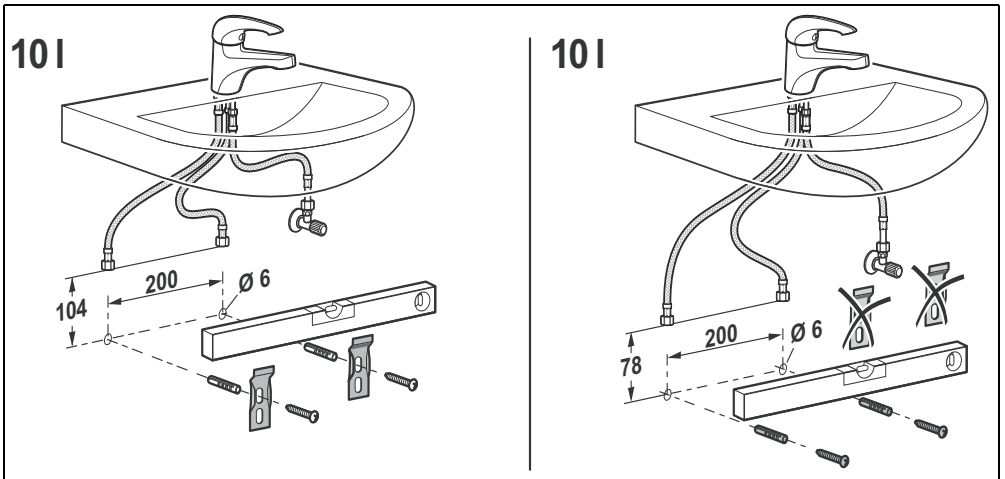

4

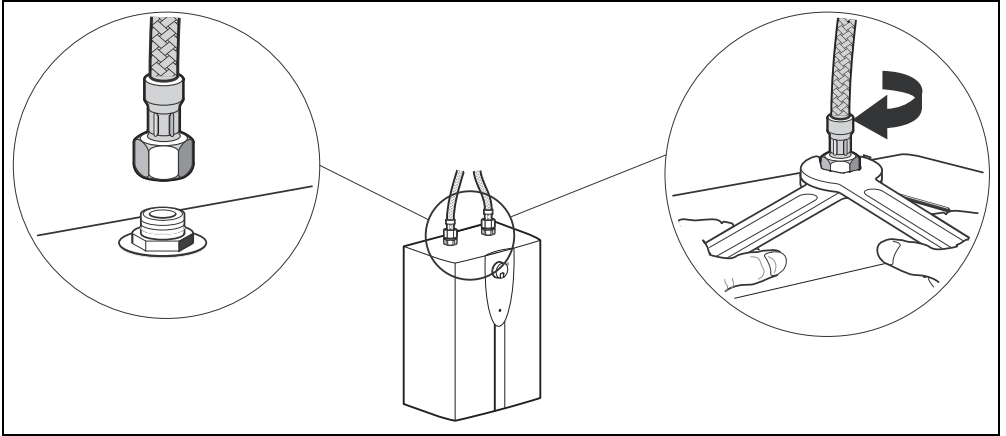

5

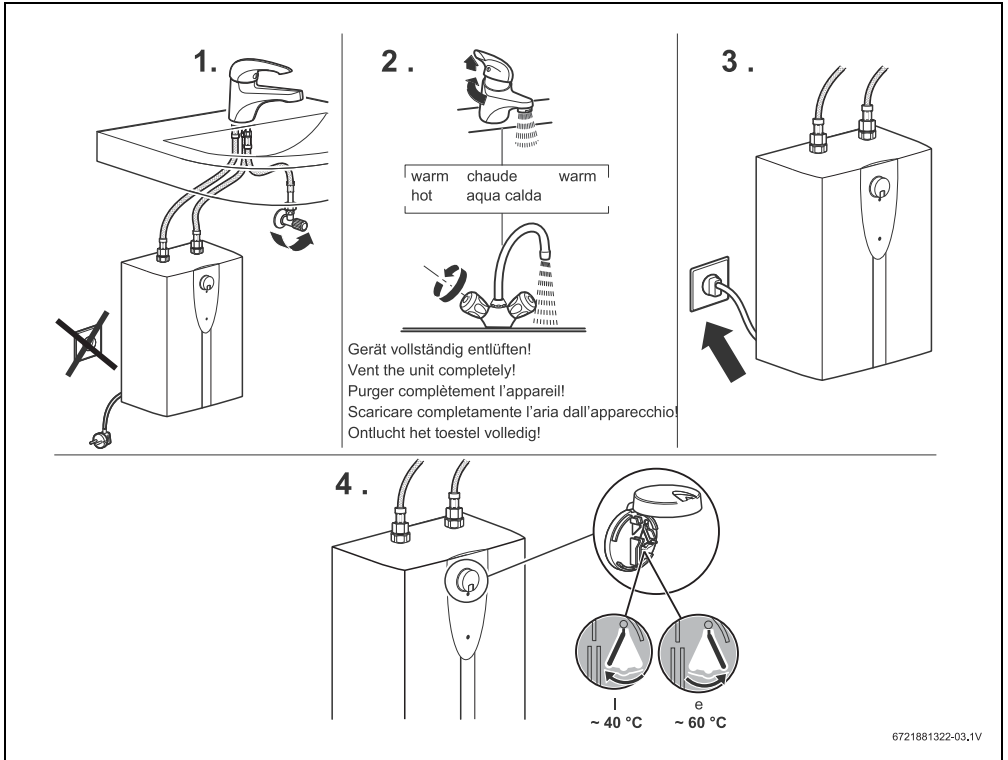

6721881322-03,1V

6







# Buderus

## **Deutschland**

Bosch Thermotechnik GmbH  
Buderus Deutschland  
Sophienstraße 30-32  
35576 Wetzlar  
[www.buderus.de](http://www.buderus.de)  
[info@buderus.de](mailto:info@buderus.de)

## **Österreich**

Robert Bosch AG  
Geschäftsbereich Thermotechnik  
Göllnergasse 15-17  
1030 Wien  
Allgemeine Anfragen: +43 1 797 22 - 8226  
Technische Hotline: +43 810 810 444  
[www.buderus.at](http://www.buderus.at)  
[office@buderus.at](mailto:office@buderus.at)

## **Schweiz**

Bosch Thermotechnik AG  
Netzibodenstrasse 36  
4133 Pratteln  
[www.buderus.ch](http://www.buderus.ch)  
[info@buderus.ch](mailto:info@buderus.ch)

## **Luxemburg**

Ferroknepper Buderus S.A.  
Z.I. Um Monkeler  
20, Op den Drieschen  
B.P. 201  
4003 Esch-sur-Alzette  
Tél.: 0035 2 55 40 40-1 - Fax 0035 2 55 40 40-222  
[www.buderus.lu](http://www.buderus.lu)  
[info@buderus.lu](mailto:info@buderus.lu)