

Wi-Fi Gateway

EX100

Buderus

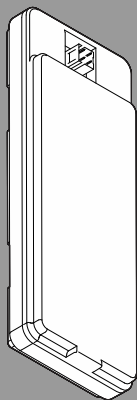

6721851722 (2023/01) DE/EN



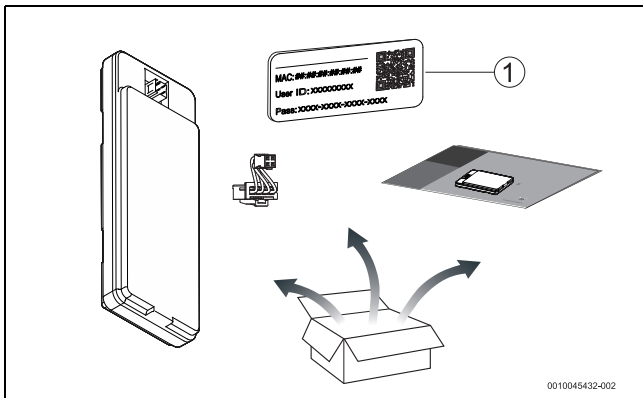

1

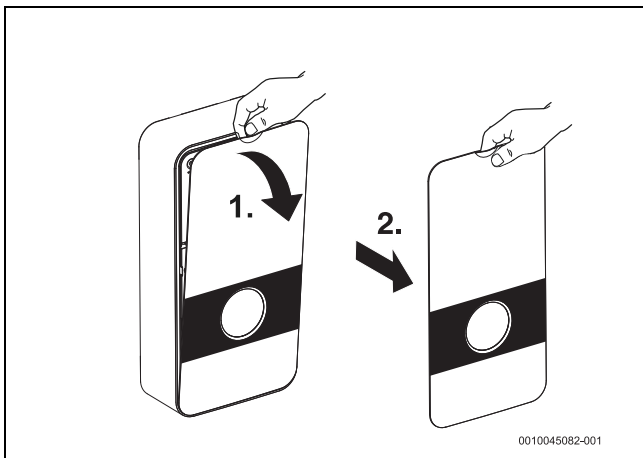

2

2

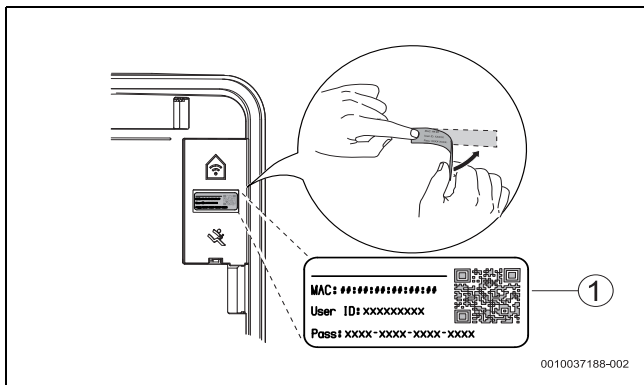

3

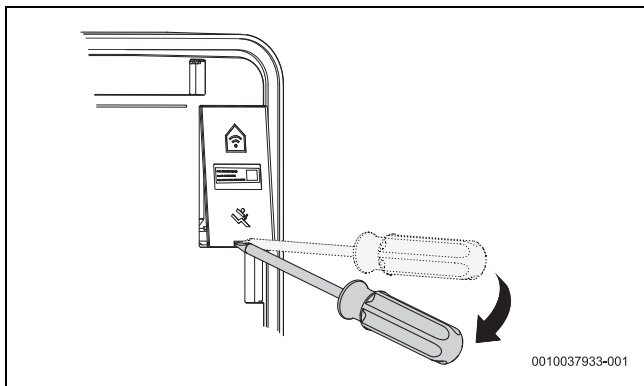

4

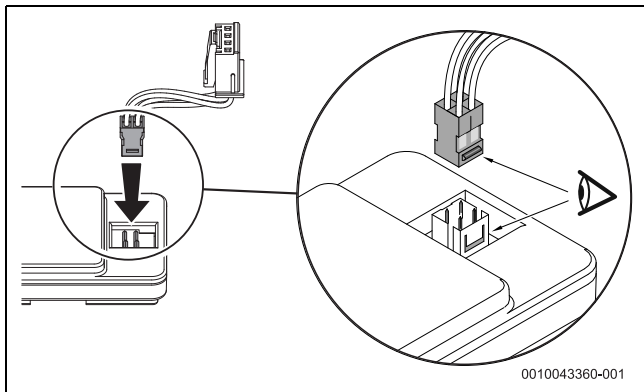

5

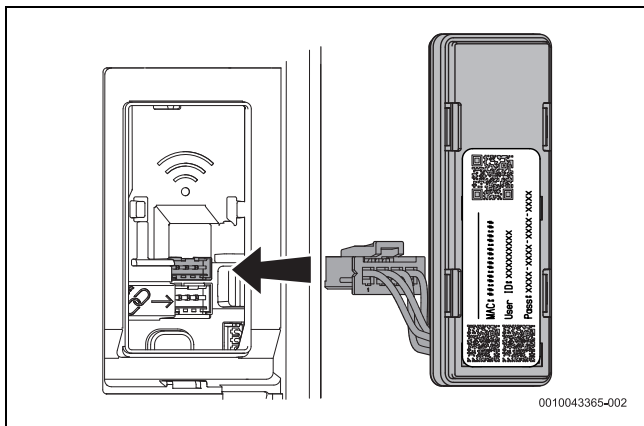

6

4

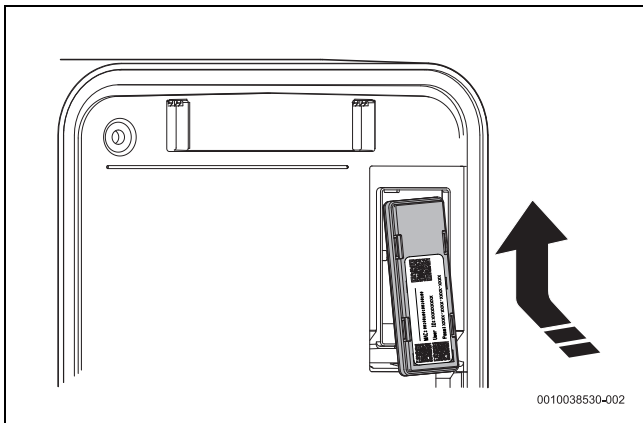

7

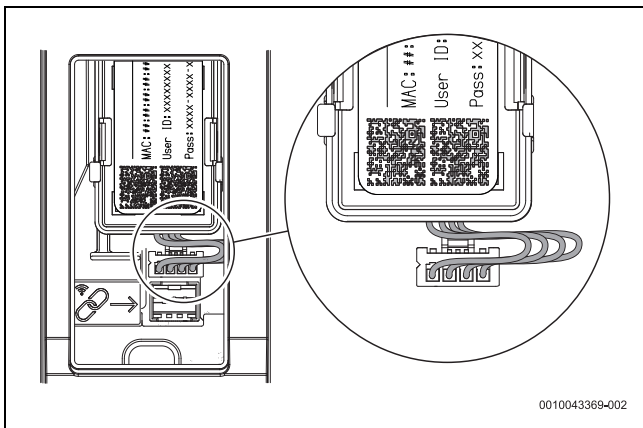

8

1.



Download App: **MyBuderus**



2.

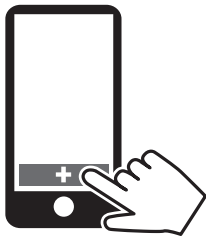

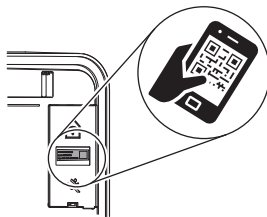

3.

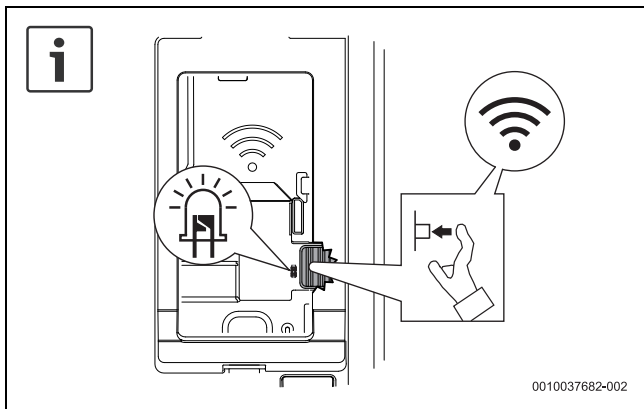

0010045440-001



10

	EX100
Operation modes	802.11b/g Hotspot (HT), WPS
Security	WPA/WPA2 (personal)
IP-class	IPx0
TCP/IP Stack	IPv4
ID Addressing	Static IP, DHCP
Frequency Band	2412 - 2472 MHz
Transmission power	< 6 dBm
Temp. Range	-20 °C up to +60 °C
Power Consumption	Voltage: 12V +/- 5% Current: <50mA
m 	50 g
	h = 82.5 mm, w = 30 mm, d = 10.5 mm

1



www.weee.bosch-thermotechnology.com

0010033039-001

11

2.4 GHz	5.0 GHz

0010048621-001

12

[de] 1 Allgemeine Sicherheitshinweise

Hinweise für die Zielgruppe

Diese Installationsanleitung richtet sich an den Betreiber des Gerätes sowie an zugelassene Gas-, Wasser-, Heizungs- und Elektroinstallateure.

- ▶ Anweisungen in allen Anleitungen der Anlagenkomponenten einhalten.
- ▶ Sicherheits- und Warnhinweise beachten.
- ▶ Nationale und regionale Vorschriften, technische Regeln und Richtlinien beachten.

Bei Nichtbeachten können Sachschäden und Personenschäden bis hin zur Lebensgefahr entstehen.

Bestimmungsgemäße Verwendung

- ▶ Produkt ausschließlich zur Regelung von Gerät.

Jede andere Verwendung ist nicht bestimmungsgemäß. Daraus resultierende Schäden sind von der Haftung ausgeschlossen.

Die Spannungsquelle des Wi-Fi gateway EX100 muss eine Leistungsbegrenzung haben nach Klasse ES1 und PS1 der Norm IEC 62368-1.

Diese Vorrichtung erfüllt die Expositionsgrenzwerten der EN 62311:2020 und wurde unter Expositionsbedingung beim Tragen bewertet. Für den Abstand zum menschlichen Körper gelten keine Grenzwerte.

2 Updates

Um Software-Updates für den EX100 zu erhalten:

- ▶ EX100 über App MyBuderus registrieren.
- ▶ Nutzungsbedingungen zustimmen.
- ▶ EX100 mit dem Internet verbinden.

3 Open Source Software

Der nachfolgende Text ist aus rechtlichen Gründen in Englisch.

This product contains both software that is proprietary Bosch software, licensed under the Bosch standard license terms, and Open Source software licensed on the basis of their licenses. The complete list of Open Source software license is available on the EX100 and is displayed with the help of App MyBuderus.

4 Datenschutzhinweise

Um eine Fernüberwachung und Fernsteuerung eines Heizungs-/Lüftungssystems mit diesem Produkt zu ermöglichen, ist ein Internetanschluss erforderlich. Nach dem Verbinden mit dem Internet stellt dieses Produkt automatisch eine Verbindung zu einem Server her. Hierbei werden die Verbindungsdaten, insbesondere IP-Adresse, automatisch übermittelt und durch Bosch Thermotechnik GmbH verarbeitet. Die Verarbeitung kann durch das Zurückstellen auf Werkseinstellungen dieses Produktes eingestellt werden. Weitere Hinweise zur Datenverarbeitung finden Sie in den nachfolgenden Datenschutzhinweisen und im Internet.



Wir, die **[DE] Bosch Thermotechnik GmbH, Sophienstraße 30-32, 35576 Wetzlar, Deutschland, [AT] Robert Bosch AG, Geschäftsbereich Thermotechnik, Göllnergasse 15-17, 1030 Wien, Österreich, [LU] Ferroknepper Buderus S.A., Z.I. Um Monkeler, 20, Op den Drieschen, B.P.201 L-4003 Esch-sur-Alzette, Luxemburg** verarbeiten Produkt- und Installationsinformationen, technische Daten und Verbindungsdaten,

Kommunikationsdaten, Produktregistrierungsdaten und Daten zur Kundenhistorie zur Bereitstellung der Produktfunktionalität (Art. 6 Abs. 1 S. 1 b DSGVO), zur Erfüllung unserer Produktüberwachungspflicht und aus Produktsicherheitsgründen (Art. 6 Abs. 1 S. 1 f DSGVO), zur Wahrung unserer Rechte im Zusammenhang mit Gewährleistungs- und Produktregistrierungsfragen (Art. 6 Abs. 1 S. 1 f DSGVO), zur Analyse des Vertriebs unserer Produkte sowie zur Bereitstellung von individuellen und produktbezogenen Informationen und Angeboten (Art. 6 Abs. 1 S. 1 f DSGVO). Für die Erbringung von Dienstleistungen wie Vertriebs- und Marketingdienstleistungen, Vertragsmanagement, Zahlungsabwicklung, Programmierung, Datahosting und Hotline-Services können wir externe Dienstleister und/oder mit

Bosch verbundene Unternehmen beauftragen und Daten an diese übertragen. In bestimmten Fällen, jedoch nur, wenn ein angemessener Datenschutz gewährleistet ist, können personenbezogene Daten an Empfänger außerhalb des Europäischen Wirtschaftsraums übermittelt werden. Weitere Informationen werden auf Anfrage bereitgestellt. Sie können sich unter der folgenden Anschrift an unseren Datenschutzbeauftragten wenden: Datenschutzbeauftragter, Information Security and Privacy (C/ISP), Robert Bosch GmbH, Postfach 30 02 20, 70442 Stuttgart, DEUTSCHLAND.

Sie haben das Recht, der auf Art. 6 Abs. 1 S. 1 f DSGVO beruhenden Verarbeitung Ihrer personenbezogenen Daten aus Gründen, die sich aus Ihrer besonderen Situation ergeben, oder zu Zwecken der Direktwerbung jederzeit zu widersprechen. Zur Wahrnehmung Ihrer Rechte kontaktieren Sie uns bitte unter **[DE] privacy.ttde@bosch.com, [AT] DPO@bosch.com, [LU] DPO@bosch.com**. Für weitere Informationen folgen Sie bitte dem QR-Code.

[en] 1 General safety instructions**Notices for the target group**

These instructions are intended for the user of the product, for experts who are skilled in dealing with water installations, heating and electrical systems as well as the operator of the heating system.

- ▶ Comply with all instructions of the system components.
- ▶ Observe the safety instructions and warnings.
- ▶ Follow national and regional regulations, technical regulations and guidelines.

Failure to comply with instructions may result in material damage and personal injury, including danger to life.

Intended use

- ▶ Use the product only to control the appliance.

All other use is considered unsuitable. Any damage resulting from prohibited operations is excluded from liability.

The supply voltage to the Wi-Fi gateway EX100 should be achieved from a voltage source with limited power, classified as ES1 and PS1, according to the standard IEC 62368-1.

This device complies with the EN 62311:2020 exposure limits and has been evaluated in compliance with portable exposure condition. There is no limitation as to which distance can be used from the human body.

2 Updates

To receive software updates for the EX100:

- ▶ register EX100 via App MyBuderus.
- ▶ Agree with conditions of use.
- ▶ Connect EX100 to the Internet.

3 Open Source Software

The following text is in English for legal reasons.

This product contains both software that is proprietary Bosch software, licensed under the Bosch standard license terms, and Open Source software licensed on the basis of their licenses. The complete list of Open Source software license is available on the EX100 and is displayed with the help of App MyBuderus.

4 Data Protection Notice

An Internet connection is required to enable remote monitoring and remote control of a heating/ventilation system with this product. Once connected to the Internet, this product automatically establishes a connection with a server. During this process, the connection data, especially the IP address, are automatically transferred and processed by Bosch Thermotechnik GmbH. The processing can be set by restoring the default settings of this product. You can find further notices on data processing in the following data privacy statements and in the Internet.



We, **Bosch Thermotechnik Ltd., Cotswold Way, Warndon, Worcester WR4 9SW, United Kingdom** process product and installation information, technical and connection data, communication data, product registration and client history data to provide product functionality (art. 6 (1) sentence 1 (b) GDPR / UK GDPR), to fulfil our duty of product surveillance and for product safety and security reasons (art. 6 (1) sentence 1 (f) GDPR / UK GDPR), to safeguard our rights in connection with warranty and product registration questions (art. 6 (1) sentence 1 (f) GDPR / UK GDPR) and to analyze the distribution of our products and to provide individualized information and offers related to the product (art. 6 (1) sentence 1 (f) GDPR / UK GDPR). To provide services such as sales and marketing services, contract management, payment handling, programming, data hosting and hotline services we can commission and transfer data to external service providers and/or Bosch affiliated enterprises. In some cases, but only if appropriate data protection is ensured, personal data might be transferred to recipients located outside of the European Economic Area and the United Kingdom. Further information are provided on request. You can contact our Data Protection Officer under: Data Protection

Officer, Information Security and Privacy (C/ISP), Robert Bosch GmbH, Postfach 30 02 20, 70442 Stuttgart, GERMANY.

You have the right to object, on grounds relating to your particular situation or where personal data are processed for direct marketing purposes, at any time to processing of your personal data which is based on art. 6 (1) sentence 1 (f) GDPR / UK GDPR. To exercise your rights, please contact us via **privacy.ttgb@bosch.com** To find further information, please follow the QR-Code.

5 Declaration of Conformity



①

EU Konformitätserklärung

②

Funkregler

EX-100

③

Die alleinige Verantwortung für die Ausstellung dieser Konformitätserklärung trägt der Hersteller. Die Gegenstände dieser Erklärung erfüllen die einschlägigen, nachstehend benannten Harmonisierungsrechtsvorschriften der Union.

④

Hersteller und (sofern Maschinenrichtlinie anwendbar)
Bevollmächtigte Person zur Zusammenstellung der technischen Unterlagen:

Bosch Thermotechnik GmbH, Sophienstrasse 30-32, 35576 Wetzlar / Germany

RED 2014/53/EU	Radio: EN 300 328 v2.2.2 (2019-07)	67182RRF.001
RED 2014/53/EU	LVD: EN 62368-1:2014 + AC:2015 + AC:2017 + A11:2017 EN 62311:2020	67182RSE.001A1 67182RAN.001A1
RED 2014/53/EU	EMC: EN 301 489-1 V2.2.3 (2019-11) EN 301 489-17 V3.2.4 (2020-09)	67182REM.001
RoHS 2011/65/EU	EN IEC 63000:2018	N2580

Bosch Thermotechnik GmbH

Wetzlar
03 August 2022

Head of Quality Management
(TT/QMM-RWH)

Claudia Paiva

Head of Engineering
(TT-RWH/NE)

Pedro Cardoso

Document number: 6721814607

Product category: ACC

Issued by: Pedro Abrantes

1 / 4

①	
en	EU Declaration of Conformity
de	EU Konformitätserklärung
fr	Déclaration de conformité CE
nl	EU-conformiteitsverklaring
cs	Prohlášení o shodě EU
pt	Declaração de conformidade CE
sv	EU konformitetsförklaring
it	Dichiarazione di conformità UE
es	Declaración de conformidad UE
bg	ЕС Декларация за съответствие
da	EU konformitetserklæring
et	EL-i tüübikinnitus
el	Δήλωση συμμόρφωσης ΕΕ
hr	EU Izjava o sukladnosti
lv	ES atbilstības deklarācija
lt	ES atitikties deklaracija
hu	EU-megfelelőségi nyilatkozat
pl	Deklaracja zgodności WE
ro	Declarație de conformitate UE
sk	EÚ vyhlásenie o zhode
sl	Izjava o skladnosti EU
fi	EU vaatimustenmukaisuusvakuutus
no	EU-konformitetserklæring
tr	AB Uygunluk Beyanı

Table 2

②	
en	wireless controller
de	Funkregler
fr	régulateur radio
nl	draadloze regelaar
cs	bezdrátová regulace
pt	controlador remoto
sv	rumsregulator
it	termoregolatore digitale con uscita in radiofrequenza
es	termostato ambiente inalámbrico
bg	Безжично термoуправление
da	trådløs styring
et	kaugjuhitav kütteregeelaator
el	Πομπός ρύθμισης
hr	bežični regulator
lv	bezvadu regulatori
lt	radijo bangomis valdomas reguliatorius
hu	rádiófrekvenciás szabályozó
pl	regulator radiowy
ro	aparatur de reglare fără fir
sk	bezdrôtový regulátor
sl	brežični regulator
fi	huonesäädin
no	trådløs regulator
tr	kablosuz uzaktan kumanda

Table 3

E	
en	The manufacturer bears sole responsibility for issuing this Declaration of Conformity. The objects of this Declaration fulfil the relevant harmonised legal regulations of the European Union as stated below.
de	Die alleinige Verantwortung für die Ausstellung dieser Konformitätserklärung trägt der Hersteller. Die Gegenstände dieser Erklärung erfüllen die einschlägigen, nachstehend benannten Harmonisierungsrechtsvorschriften der Union.
fr	La présente déclaration de conformité est établie sous la seule responsabilité du fabricant. Les articles de cette déclaration répondent à la législation d'harmonisation pertinente de l'Union Européenne, telles qu'elles sont énoncées ci-après.
nl	De fabrikant is als enige verantwoordelijk voor de opstelling van deze conformiteitsverklaring. De voorwerpen van deze toelichting voldoen aan de desbetreffende, hierna genoemde harmonisatiewetgeving van de Unie.
cs	Výhradní zodpovědnost za vystavení tohoto prohlášení o shodě má výrobce. Předměty tohoto prohlášení splňují příslušné níže uvedené harmonizační předpisy Unie.
pt	A responsabilidade pela apresentação desta declaração de conformidade é exclusivamente do fabricante. Os conteúdos desta declaração correspondem às normas legais harmonizadas da União Europeia relevantes que se seguem.
sv	Denna konformitetsförklaring utfärdas på tillverkarens eget ansvar. Föremålen för denna förklaring uppfyller de relevanta harmoniserade unionslagstiftningar som nämns nedan.
it	Il produttore è l'unico responsabile del rilascio della presente dichiarazione di conformità. Gli elementi di tale dichiarazione sono conformi alle vigenti disposizioni di armonizzazione dell'Unione definite qui di seguito.
es	La responsabilidad única del desarrollo de esta declaración de conformidad está bajo la responsabilidad del fabricante. Los objetos presentados en esta declaración cumplen con las directivas legales de armonización de la Unión Europea más conocidas y mencionadas a continuación.

Ⓢ	
bg	Производителят носи цялата отговорност за издаването на тази декларация. Елементите на тази декларация съответстват на посочените по-долу хармонизирани разпоредби на Съюза.
da	Ansvaret for udstedelse af denne overensstemmelseserklæring påhviler alene fabrikanten. Formålet med denne erklæring er i overensstemmelse med den relevante, nedenfor nævnte EU-harmoniseringslovgivning.
et	Selle tüübikinnituse väljaandmise eest vastutab ainuisikuliselt tootja. Selles kinnituses nimetatud tooted vastavad liidu asjakohastele, alljärgnevalt nimetatud ühtlustamisõigusaktidele.
el	Η παρούσα δήλωση συμμόρφωσης εκδίδεται με αποκλειστική ευθύνη του κατασκευαστή. Τα αντικείμενα αυτής της δήλωσης πληρούν τις σχετικές, ακολούθως αναφερόμενες διατάξεις βάσει της εναρμονισμένης νομοθεσίας της Ευρωπαϊκής Ένωσης.
hr	Proizvođač sam snosi odgovornost za izdavanje ove Izjave o sukladnosti. Predmeti ove Izjave ispunjavaju dotične pravne propise o harmonizaciji Europske Unije navedene u nastavku.
lv	Ražotājs ir vienpersoniski atbildīgs par šīs atbilstības deklarācijas izsniegšanu. Šajā deklarācijā minētie izstrādājumi atbilst attiecīgajiem tālāk minētajiem Savienības saskaņošanas tiesību aktiem.
lt	Už šios atitikties deklaracijos išdavimą atsakingas gamintojas. Šioje deklaracijoje nurodyti objektai atitinka privalomus, toliau nurodytus Sąjungos darniuosius standartus.
hu	Ezen megfelelősségi nyilatkozat kiállításáért egyedül a gyártó viseli a felelősséget. Ezen nyilatkozat minden tárgya teljesíti az idevágó, lentebb megnevezett uniós harmonizációs jogszabályok előírásait.
pl	Pełną odpowiedzialność za wystawienie niniejszej deklaracji zgodności ponosi producent. Przedmioty niniejszej deklaracji spełniają obowiązujące, niżej wymienione przepisy prawa harmonizacyjnego Unii Europejskiej.
ro	Prezenta declarație de conformitate este emisă pe răspunderea exclusivă a producătorului. Obiectele declarației îndeplinesc legislația relevantă de armonizare a Uniunii menționată mai jos.

③	
sk	Výrobca je výlučne zodpovedný za vystavenie tohto vyhlásenia o zhode. Predmety tohto vyhlásenia spĺňajú príslušné ďalej uvedené harmonizačné právne predpisy Únie.
sl	Proizvajalec prevzema vso odgovornost za izdajo te Izjave o skladnosti. Predmeti te Izjave so v skladu z veljavno, v nadaljevanju navedeno usklajevalno zakonodajo Unije.
fi	Valmistaja kantaa vastuun yksin tämän vaatimustenmukaisuusvakuutuksen laatimisesta. Tämän vakuutuksen kohteet täyttävät seuraavassa mainitut unionin yhdenmukaistamista koskevat oikeudelliset määräykset
no	Denne konformitetserklæringen er utstedt på produsentens eneansvar. Objektene i denne erklæringen samsvarer med de relevante harmoniserte standardene til EU som er nevnt nedenfor
tr	Bu uygunluk beyanının düzenlenmesinde tüm sorumluluk üreticiye aittir. Bu beyana konu ürünler, Avrupa Birliği'nin aşağıda belirtilen harmonize direktiflerinin ilgili koşullarına uygundur.

Table 4

④	
en	Manufacturer and (if Machinery Directive applicable) Person authorized to compile the technical file:
de	Hersteller und (sofern Maschinenrichtlinie anwendbar) Bevollmächtigte Person zur Zusammenstellung der technischen Unterlagen:
fr	Fabricant et (si la directive Machines est applicable) Personne mandatée pour l'établissement du dossier de construction:
nl	Fabrikant en (voor zover machinerichtlijn van toepassing) Gevolmachtigde persoon voor de samenstelling van de technische documentatie:
cs	výrobce a (pokud lze aplikovat směrnici o strojních zařízeních) Osoba zplnomocněná k sestavování technické dokumentace:
pt	Fabricante e (desde que a diretiva relativa às máquinas seja aplicável) Pessoa autorizada para realizar a compilação de documentos técnicos:

④	
sv	Tillverkare och (om maskindirektivet är tillämpligt) Befullmäktigad person för sammanställning av den tekniska tillverkningsdokumentationen:
it	Produttore e (Direttiva Macchine, se applicabile) La persona autorizzata a compilare la documentazione tecnica:
es	Fabricante y (en la medida que se aplique la Directiva de Máquinas) Personas autorizadas para la compilación de la documentación técnica:
bg	Производител и (ако е приложима Директива за машините) Упълномощено лице за съставяне на техническото досие:
da	Fabrikant og (hvis maskindirektivet finder anvendelse) Bemyndiget person til udarbejdelse af den tekniske dokumentation:
et	Tootja ja (kui kehtib masinadirektiiv) Tehniliste väljaannete koostamise eest vastutav isik:
el	Κατασκευαστής Εξουσιοδοτημένος για την κατάρτιση τεχνικών εγγράφων:
hr	Proizvođač i (ako je moguće primijeniti Direktivu o strojevima) Ovlaštena osoba za sastavljanje tehničke dokumentacije:
lv	Ražotājs un (ja piemērojama Mašīnu direktīva) Pilnvarotā persona tehniskās dokumentācijas sagatavošanai:
lt	Gamintojas ir (jei taikoma Mašinų direktyva) Įgaliotasis asmuo techninei bylai parengti:
hu	Gyártó és (amennyiben a gépekre vonatkozó irányelv alkalmazható) A műszaki dokumentáció összeállításához meghatalmazott személy:
pl	Producent i (o ile zastosowanie ma dyrektywa maszynowa) pełnomocnik uprawniony do skompletowania dokumentacji technicznej:
ro	Producător și (în măsura în care se aplică Directiva privind echipamentele tehnice) Persoana autorizată pentru întocmirea dosarului tehnic:
sk	Výrobca a (ak sa aplikuje smernica o strojoch) Osoba oprávnená za zostavenie technických podkladov:

5 Declaration of Conformity

④	
sl	Proizvajalec in (v kolikor je relevantna Direktiva o strojih) Pooblaščenca oseba za pripravo tehnične dokumentacije:
fi	Valmistaja ja (mikäli konedirektiivi on sovellettavissa) Valtuutettu henkilö, jonka tehtävänä on koota tekniset asiakirjat:
no	Produsent og (hvis relevant maskindirektiv) Autorisert person for utarbeiding av den tekniske dokumentasjonen:
tr	İmalatçı ve (makine emniyeti yönetmeliği geçerli olduğunda) Teknik doküman hazırlama yetkisi bulunan kişi:

Table 5



Buderus

Bosch Thermotechnik GmbH
Sophienstrasse 30-32
35576 Wetzlar, Germany

www.bosch-thermotechnology.com